

Защита картера

KOLCHUGA

1.0759.00

Subaru Forester SF

(перове поколение)

1997-2002



Защита 1.0759.00

Применяемость: Subaru Forester, 2.0i, A, 1997-2002.

Комплектность:

№ п/п	Наименование	Обозначение	Количество	Примечание
1	Панель	1.0759.00.6.003.866	1	
2	Болт	M8x25	4	
3	Шайба	A8	4	
4	Шайба	A10	4	
5	Гровер М8		4	

Схема сборки защиты картера и КПП.

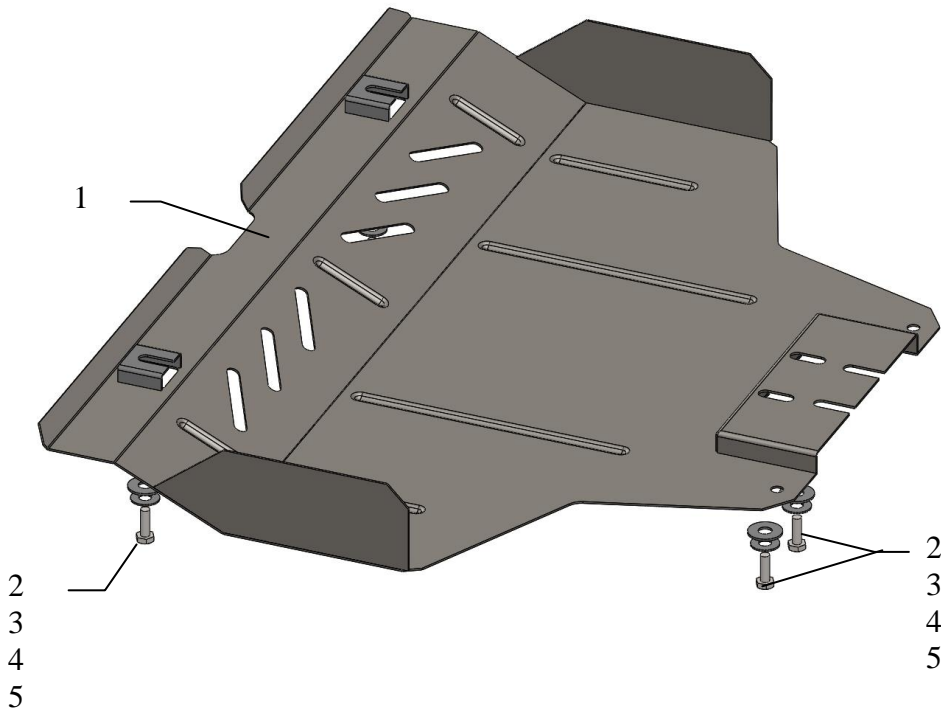

Установка защиты



Рис.1

1. Установить панель 1 в штатные гайки рамы радиатора и подрамника болтами 2, рис. 1, 2.
2. Затянуть все точки крепления.

Защита закрывает двигатель.

Масса = 7.3 кг.

ВНИМАНИЕ!!! После монтажа защиты не допускается соприкосновение элементов защиты с движущимися элементами узлов и агрегатов автомобиля.