

## NISSAN Maxima Защита № 1.9095

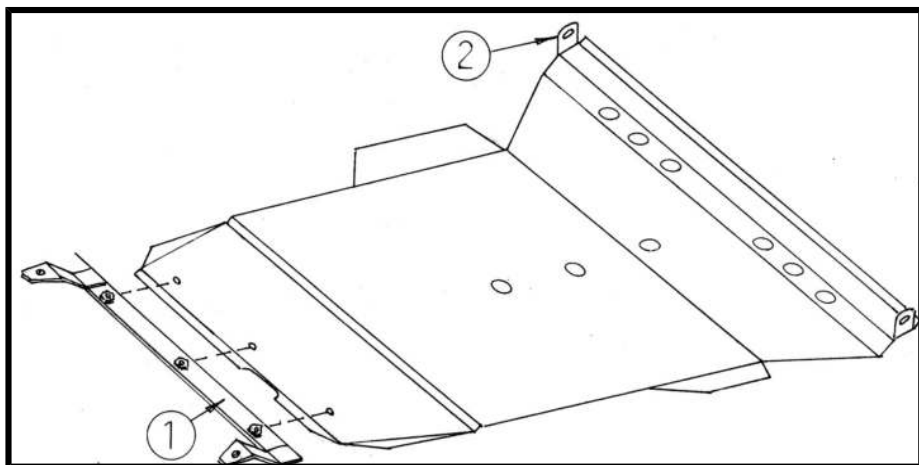

1. Разобрать защиту на составные элементы.
2. Установить балку защиты 1 на подрамник машины под штатные болты М 14.
3. Передняя часть защиты крепится к транспортировочным проушинам болтами 2 (М 10х 30) через специальную шайбу и гайками М 10.
4. Задняя часть защиты крепится к установленной балке болтами (М 10 х 20).
5. Затянуть все точки крепления.

### Комплектность:

|                    |         |
|--------------------|---------|
| 1. Болт М 10 х 20  | - 3 шт. |
| 2. Болт М 10 х 30  | - 2 шт. |
| 3. Гайка М 10      | - 2 шт. |
| 4. Шайба $\phi$ 10 | - 7 шт. |
| 5. Шайба спец.     | - 2 шт. |