

*Рис.2*

Защита картера, КПП

KOLCHUGA

**1.0713.00**

***HYUNDAI GRAND STAREX***

***2008 –***



## Защита 1.0713.00

Применяемость: *Hyundai Grand Starex 2.5TDi, 4X4, A, 2008–*

Комплектность:

№ п/п	Наименование	Обозначение	Количество	Примечание
1	Панель	1.0713.00.6.003.814	1	
2	Панель	1.0713.00.6.003.815	1	
3	Болт	M10x90	1	
4	Болт	M10x100	3	
5	Болт	M10x110	2	
6	Шайба	A10	6	
7	Гровер	M10	6	
8	Планка	СТП.6.006.018СБ	6	
9	Шайба	A12	2	

Схема сборки защиты картера и КПП.

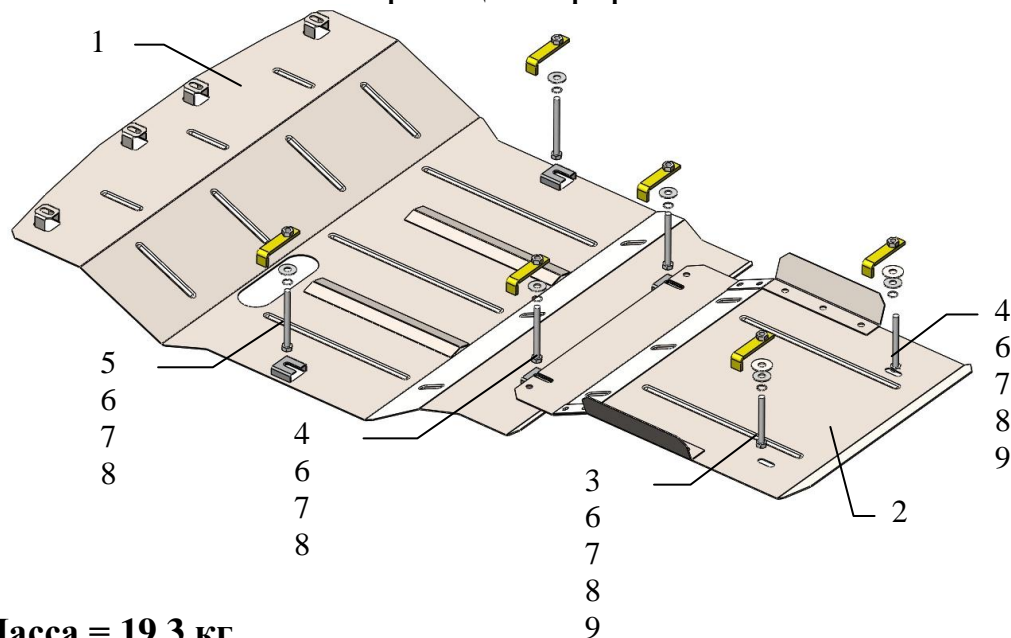

Масса = 19.3 кг.

**ВНИМАНИЕ!!!** После монтажа защиты не допускается соприкосновение элементов защиты с движущимися элементами узлов и агрегатов автомобиля.

Vin: KMJWA37KDGU814529

Защита закрывает двигатель, КПП, радиатор.

## Установка защиты

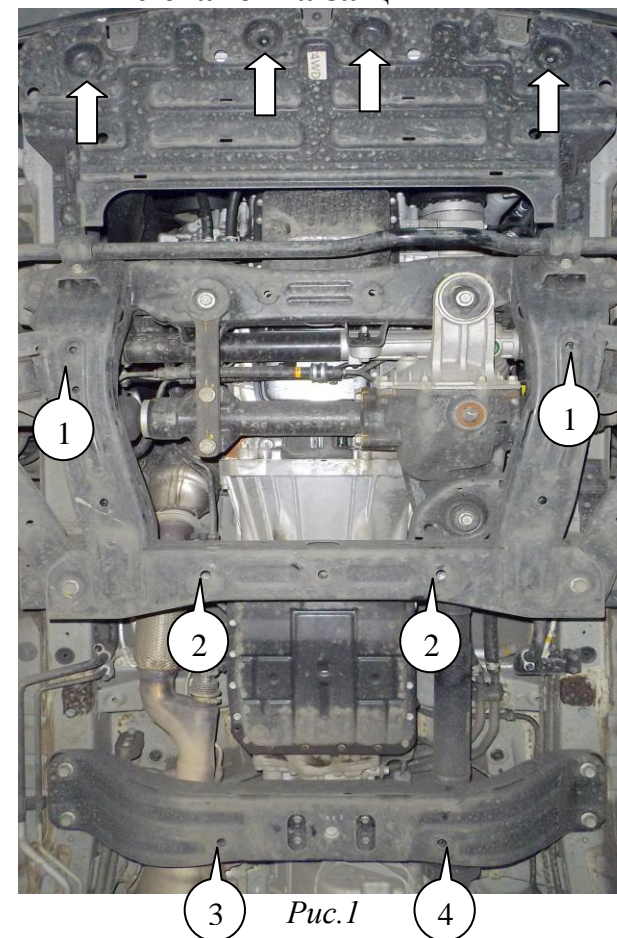

1. Открутить 4 штатных болта М6 крепления переднего пластика, рис.1.
2. Наживить болты 5 в отверстия подрамника с помощью планок 8 (поз.1), рис.1.
3. Наживить болты 4 в отверстия подрамника с помощью планок 8 (поз.2), рис.1.
4. Установить панель 2 спереди пазами под болты 4, сзади болтом 3 слева в отверстие балки КПП с помощью планки 8 (поз.3), справа болтом 4 (поз.4), рис.1.
5. Завести панель 1 пазами под установленные болты 4, 5 спереди к раме радиатора штатным крепежом, рис.1, 2.
6. Затянуть все точки крепления.